

# 初めにお読みください。

## 作る際に用意する物

デザインナイフ カッターマット スチール定規 鉛筆 ピンセット 木工用ボンド  
プラモデル用塗料 爪楊枝 綿棒

## 印刷する用紙について

0.2mm 程度の厚みのマット紙に印刷します。

## 綺麗に作るには。

切抜く際はデザインナイフを使いましょう、直線を切る時は定規をあてましょう。

折目をインクの切れたボールペンなどで、なぞって折目を作ります。







谷折の場合は両端に少し切れ目を入れて定規を当てて折目をつけます。

切抜いた後はパーツの裏面に部品番号を書きます。

組立後のエッジなど紙の白い部分が見える所は、プラモデル用塗料で塗装するとリアルに仕上がります。

接着には速乾タイプの木工用ボンドが適しています。

少し水で溶いて筆塗りすると使いやすいです。

	山折
	谷折
	部品の貼付線
	貼付け
	差し込む
	丸める
	裏面

## 銃身部の組立

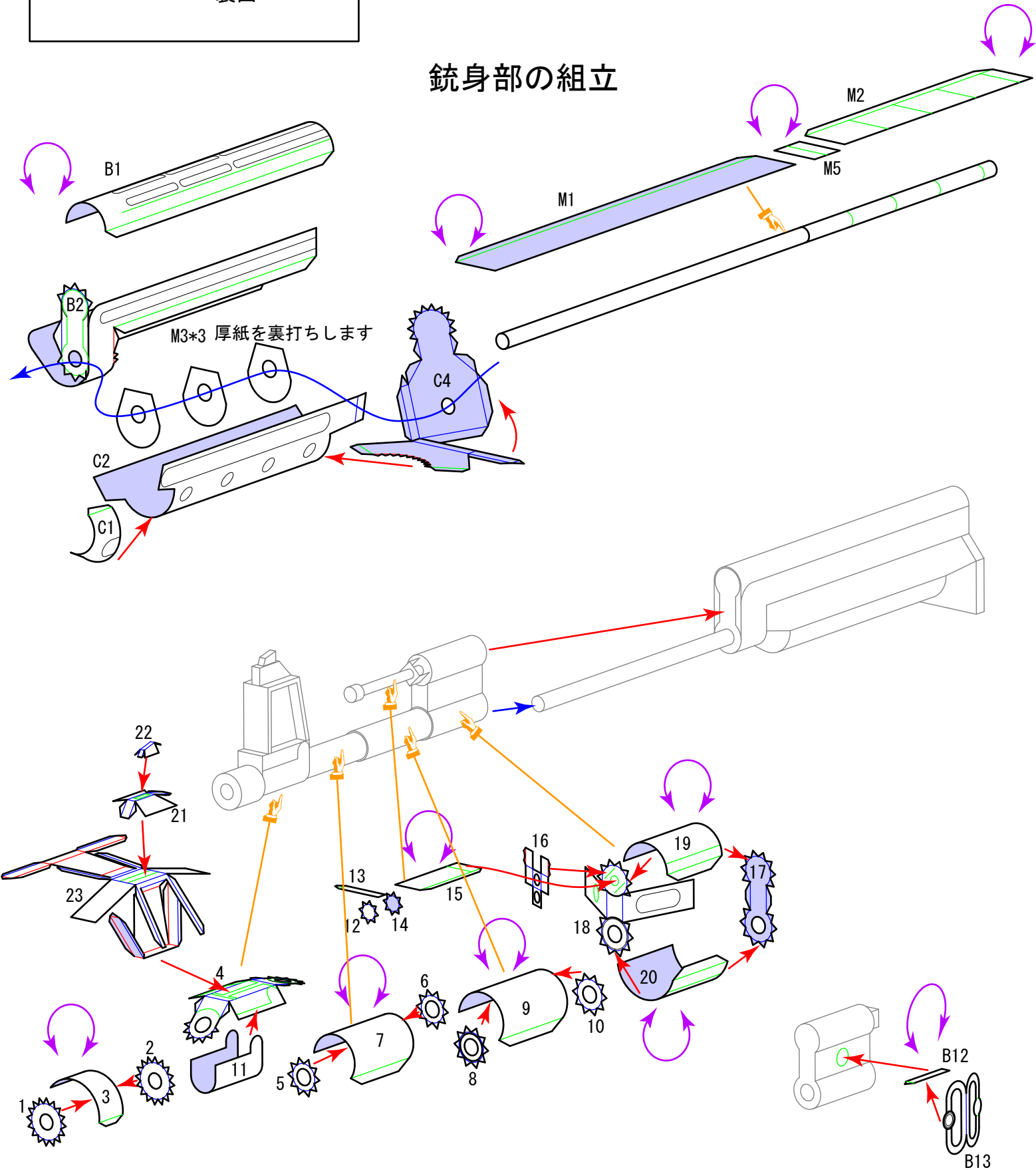

# 機関部の組立1

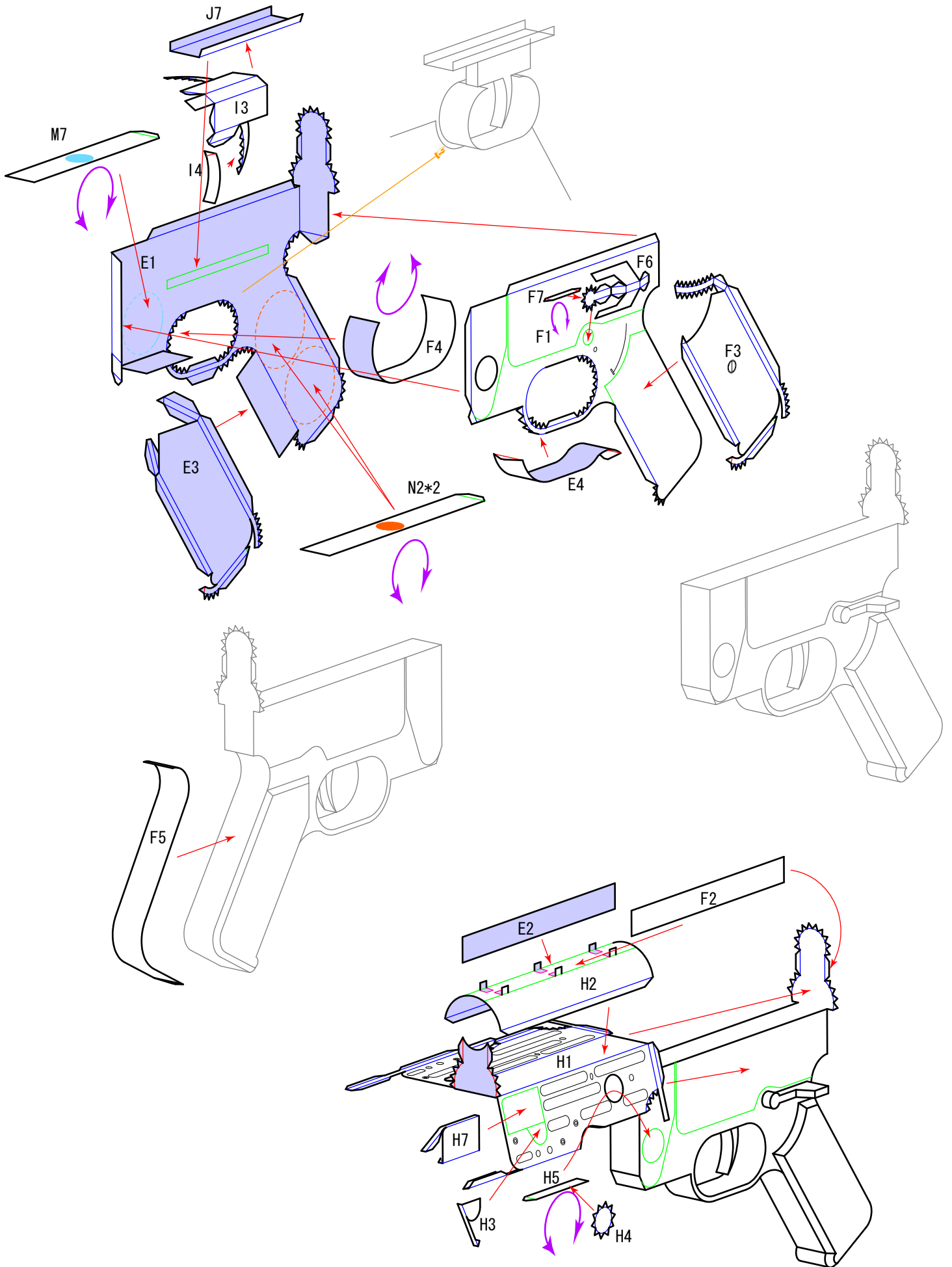

# 機関部の組立2

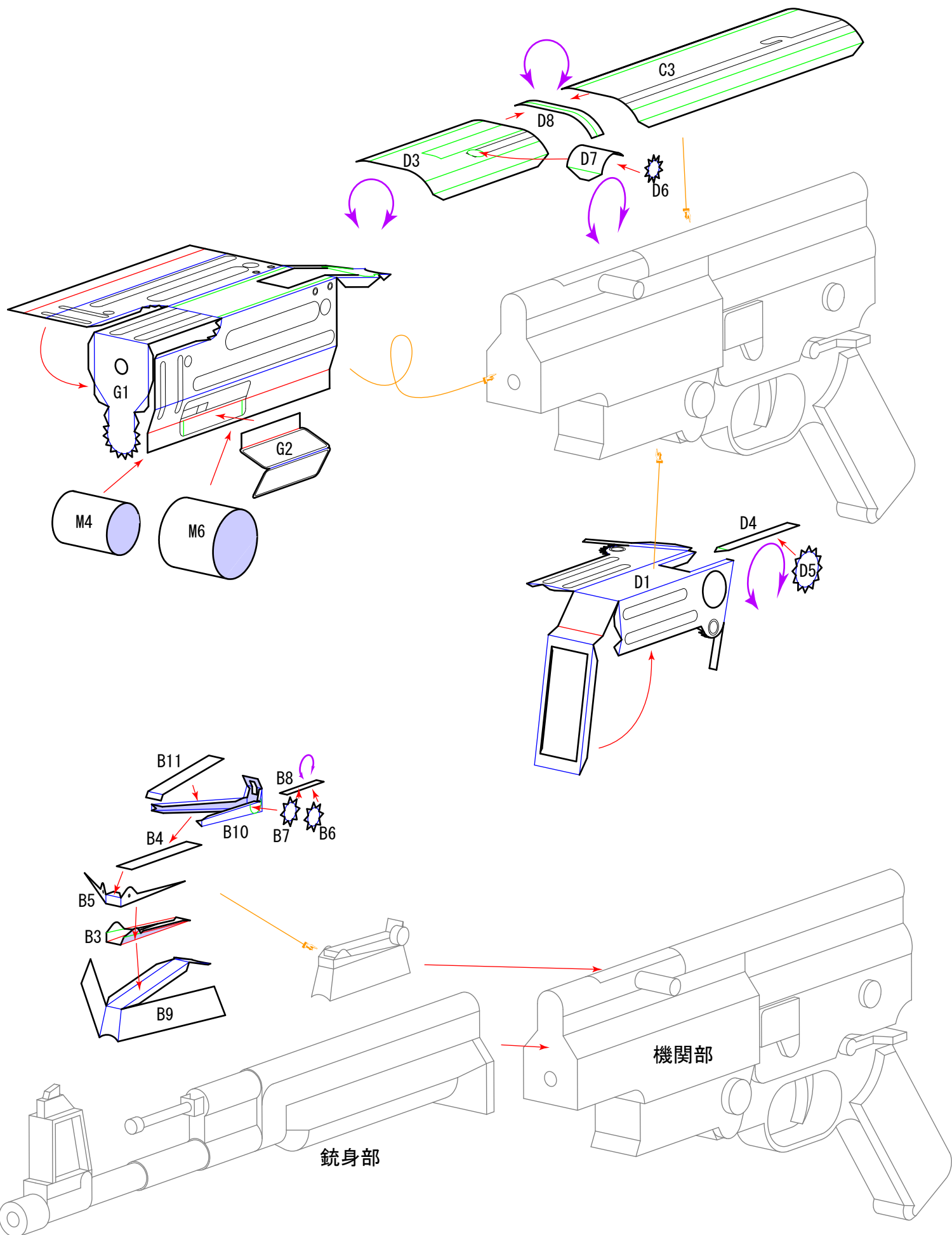

# ストックの組立

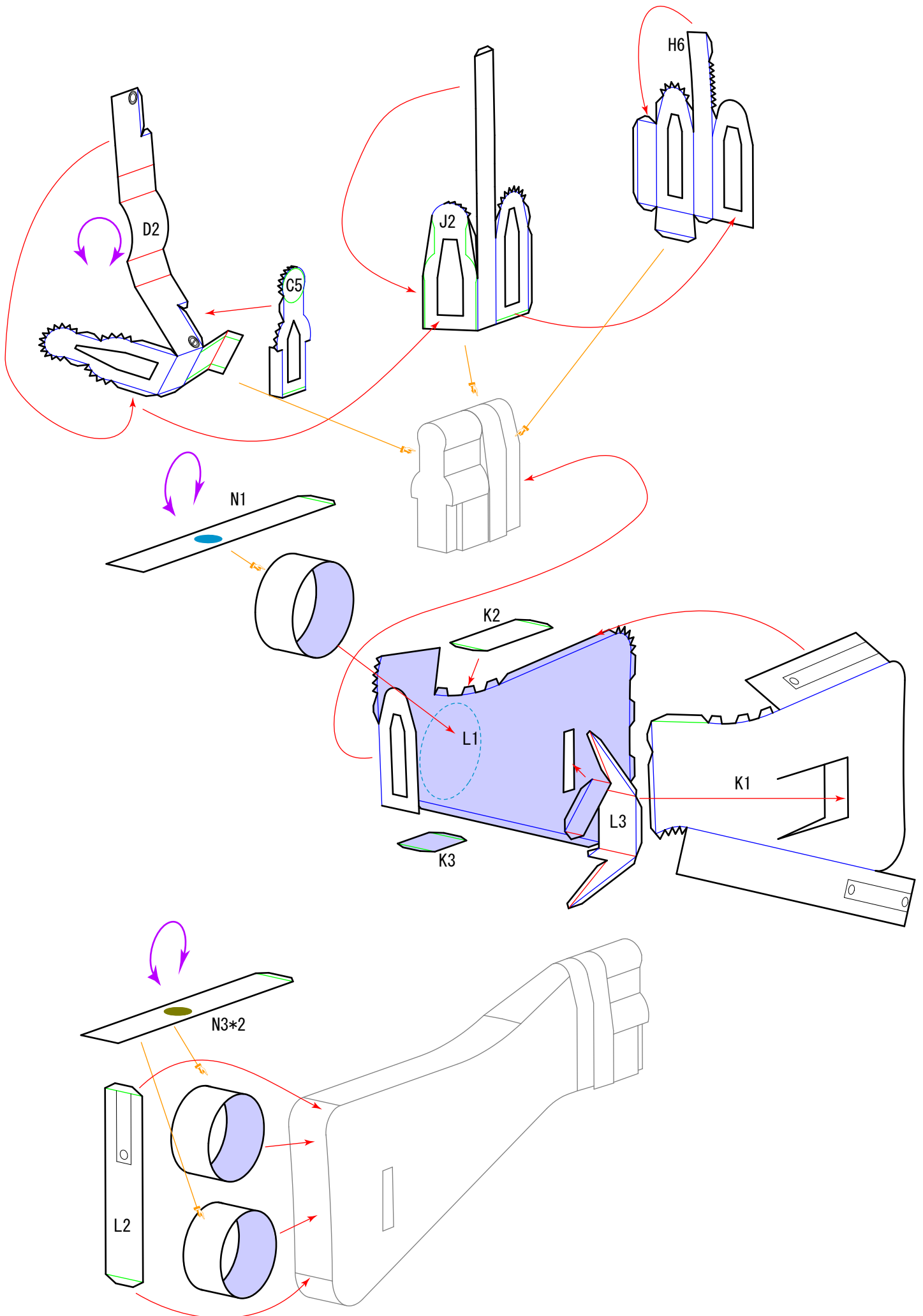



### マガジンの組立

